

# Commande pour PE-T de montage

Préavis avant Livraison: 2-3 jours avant!

Client

Contact sur chantier:

No de comm.:

Tel. Avis:

No de projet:

Date souhaitée:

Adresse de chantier

No d'objet BRUGG:

Rue/ No:

Case postal/ Lieu:

| Y a-t-il un robinet sur l'évacuation? | Oui | Non | type          | passage intégral / passage réduit |
|---------------------------------------|-----|-----|---------------|-----------------------------------|
| Vanne de perçement                    |     |     | Broen         |                                   |
| Vanne perdue                          |     |     | Naval/Vexve   |                                   |
| Réduction                             |     |     | Jip<br>Boemer |                                   |

## PE-T de montage

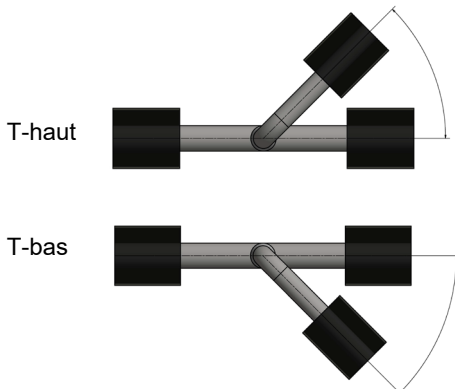
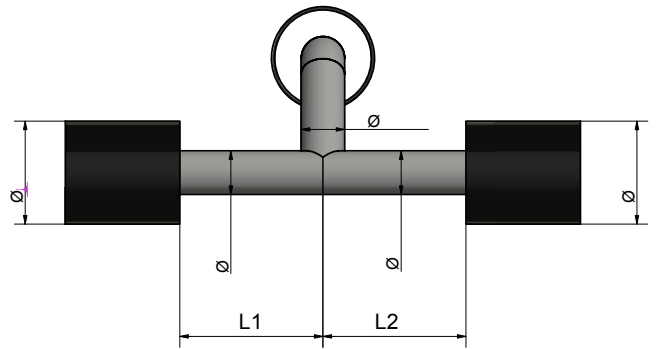
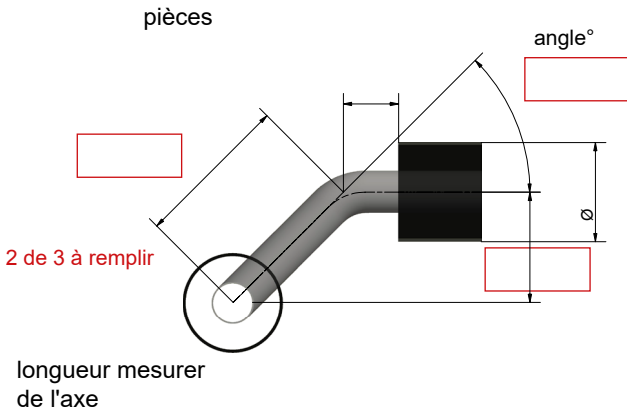

angle°

si <math>< 90^\circ</math>



**Ne pas tracer de lignes. Laisser les esquisses telles quelles !**

Y a-t-il un robinet sur l'évacuation? Oui Non

Vanne de perçement  
Vanne perdue  
Réduction

type  
Broen  
Naval/Vexve  
Jip  
Boemer

passage intégral / passage réduit

### PE-T de montage 90°

pièces

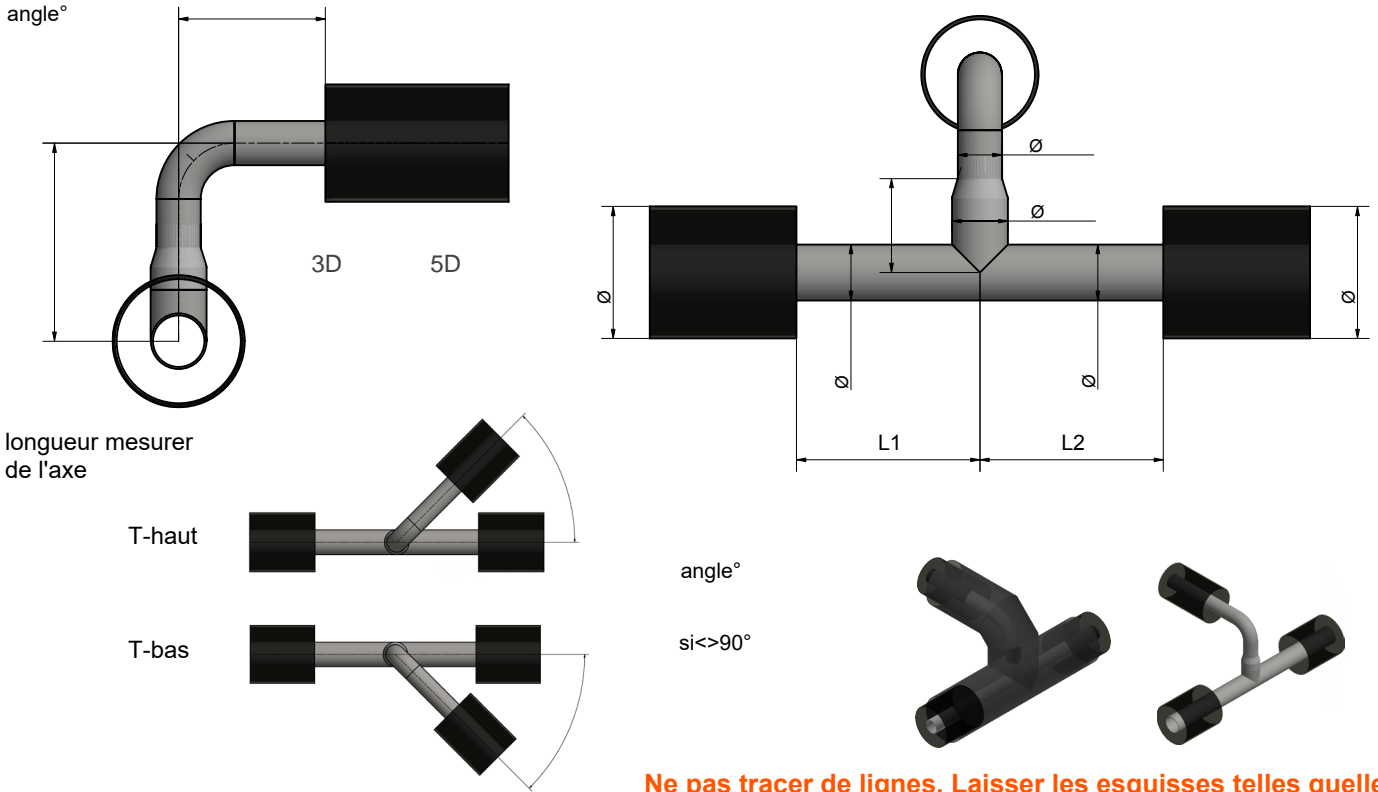

**Ne pas tracer de lignes. Laisser les esquisses telles quelles !**

### PE-T de montage droit

pièces

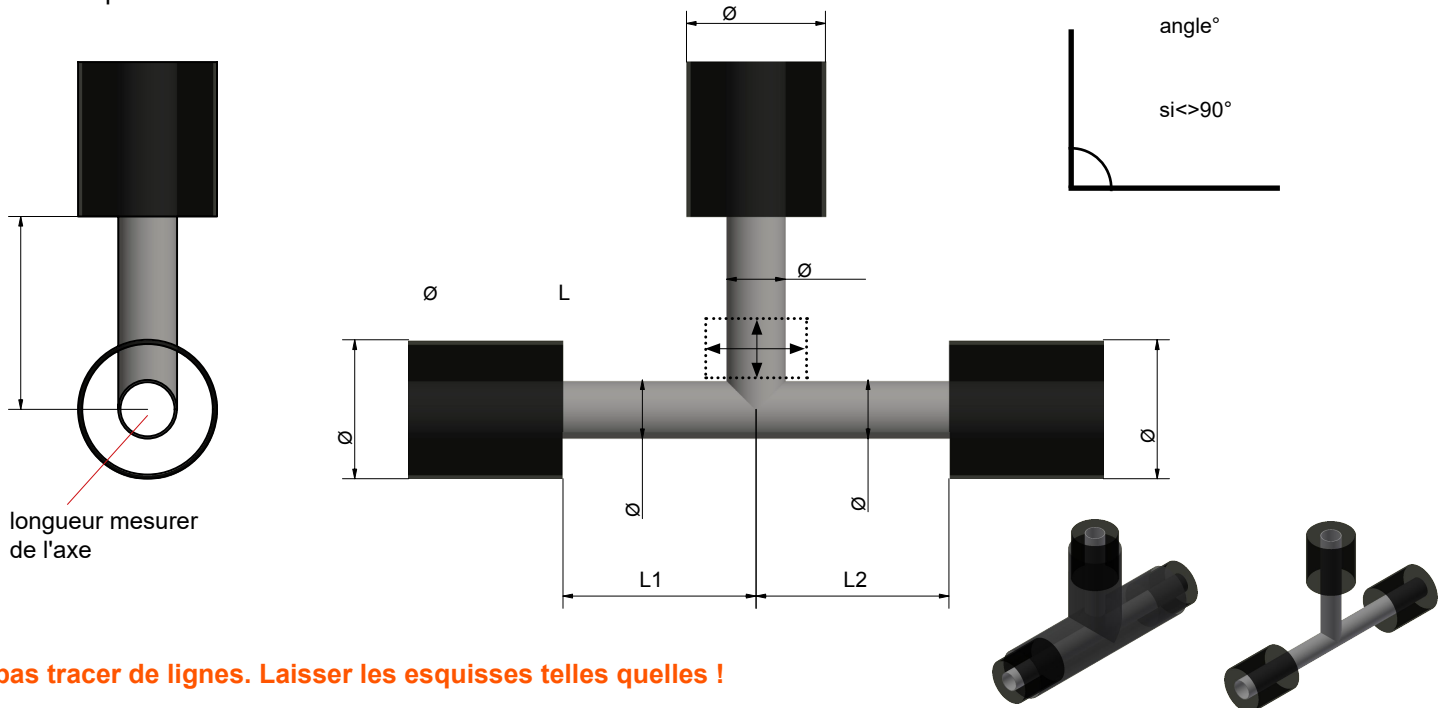

**Ne pas tracer de lignes. Laisser les esquisses telles quelles !**

Y a-t-il un robinet sur l'évacuation?

Vanne de perçement  
Vanne perdue  
Réduction

Oui

Non

type  
Broen  
Naval/Vexve  
Jip  
Boemer

passage intégral / passage réduit

Y a-t-il un robinet sur l'évacuation? Oui Non

type passage intégral / passage réduit

Vanne de perçement  
Vanne perdue  
Réduction

Broen  
Naval/Vexve  
Jip  
Boemer

**PE-T de montage parallèle**

pièces

**Ne pas tracer de lignes. Laisser les esquisses telles quelles !**

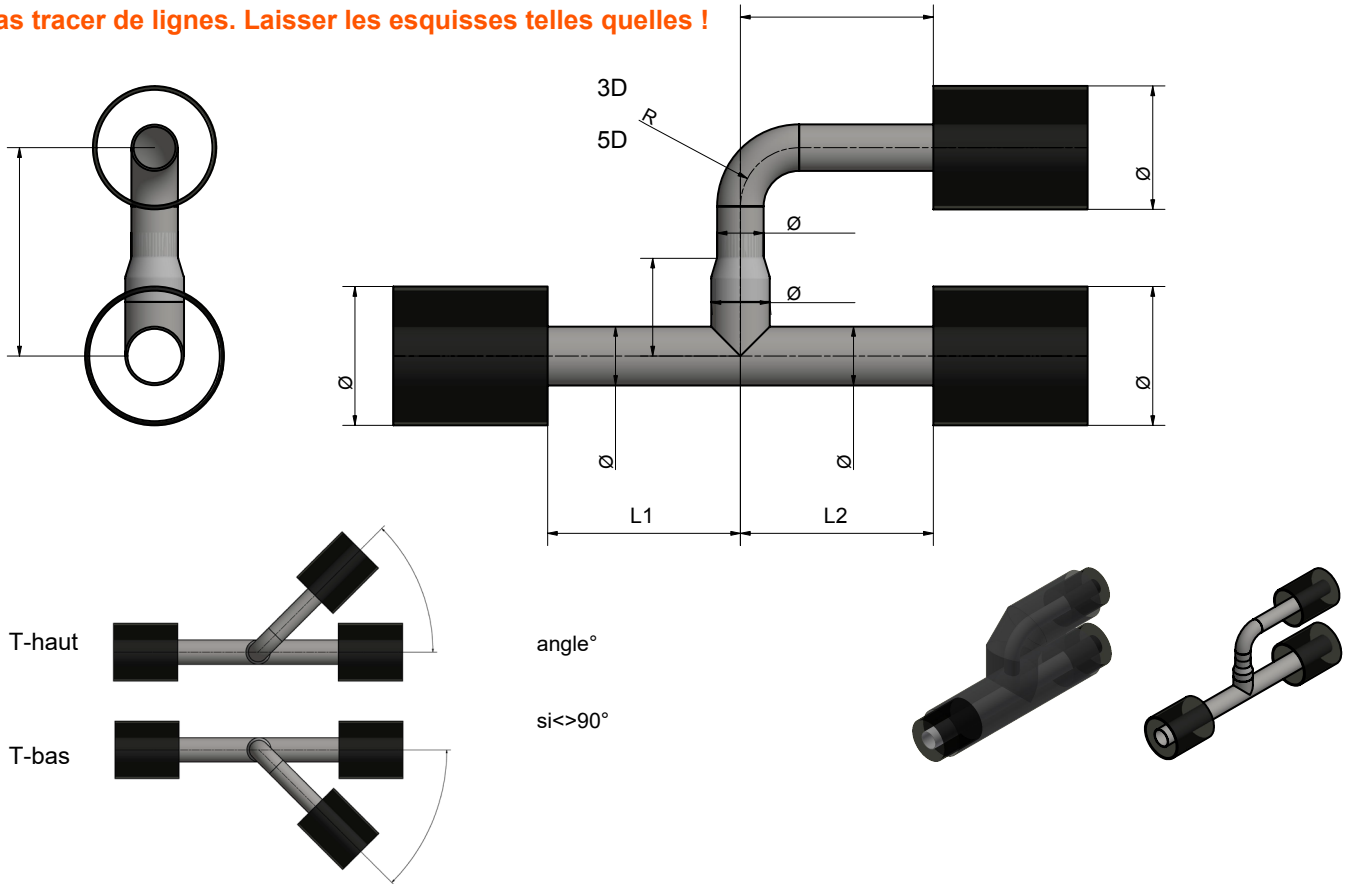

**Le chantier doit être conforme à la SUVA, correspondre aux directives en vigueur et être préparé selon les spécifications de Brugg Rohrsystem AG.**

Remarques:

Signature:

Travaux annoncés par:

Date:

Cliquer pour ajouter  
une signature